

Подшипниковый узел в сборе

Динамическая грузоподъемность $C_{dyn} = 35,1 \text{ kN}$

Статическая грузоподъемность $C_0 = 23,2 \text{ kN}$

Многоступенчатое уплотнение уплотнение TDT

Защищен штифтом от проворачивания

Защита металлической пластиной

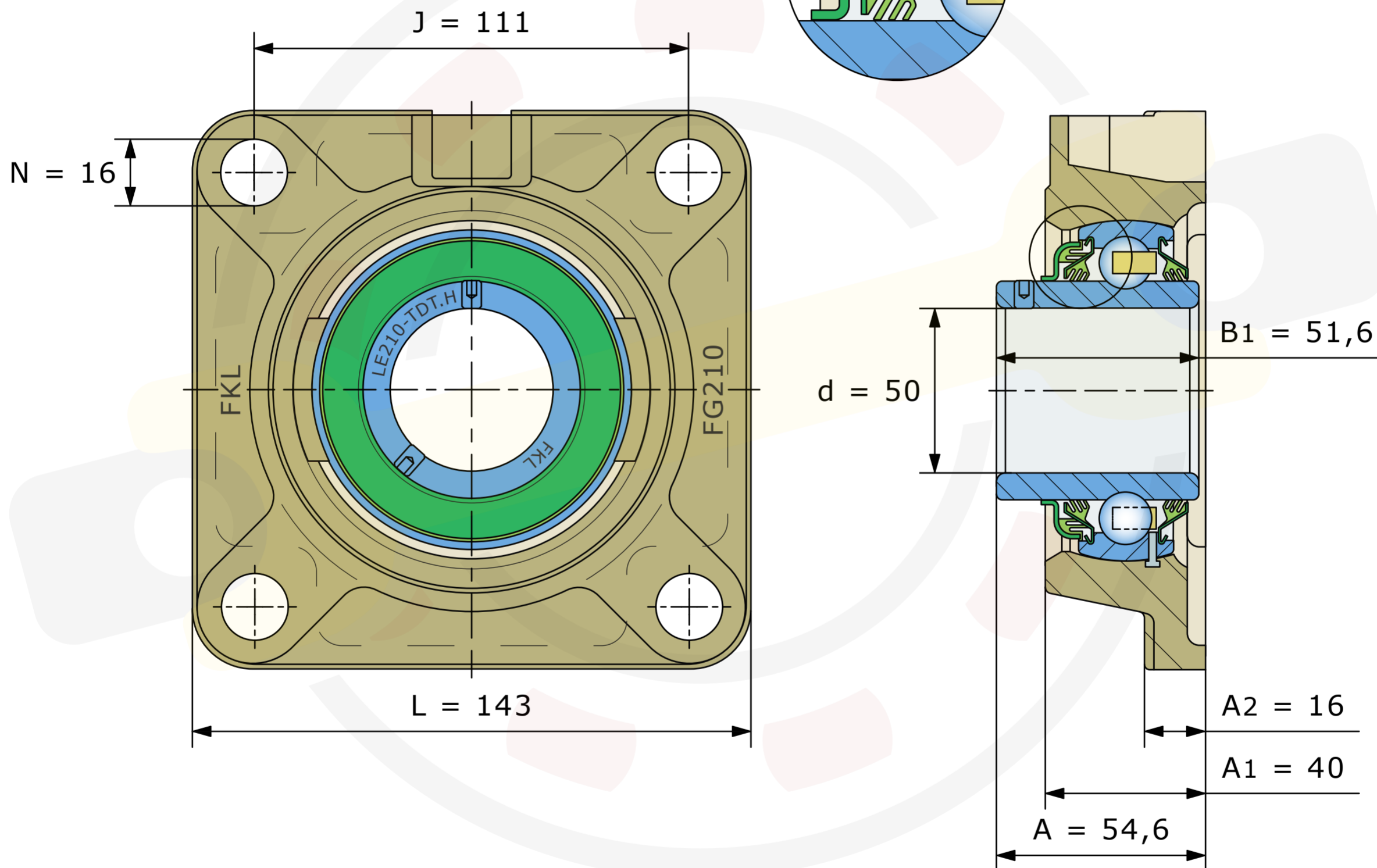
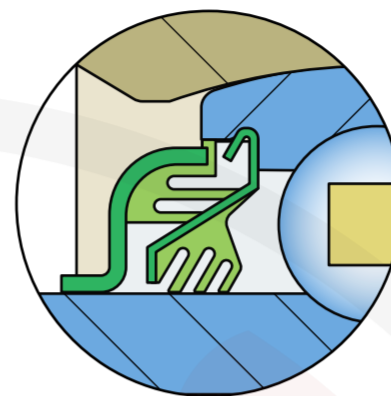

Размеры, мм

LEFG210-TDT.H (FKL)

Вес 2,78 кг