

Подшипниковый узел в сборе

Динамическая грузоподъемность $C_{dyn} = 30,7 \text{ kN}$

Статическая грузоподъемность $C_0 = 19 \text{ kN}$

Многоступенчатое уплотнение уплотнение TDT

Защищен штифтом от проворачивания

Защита металлической пластиной

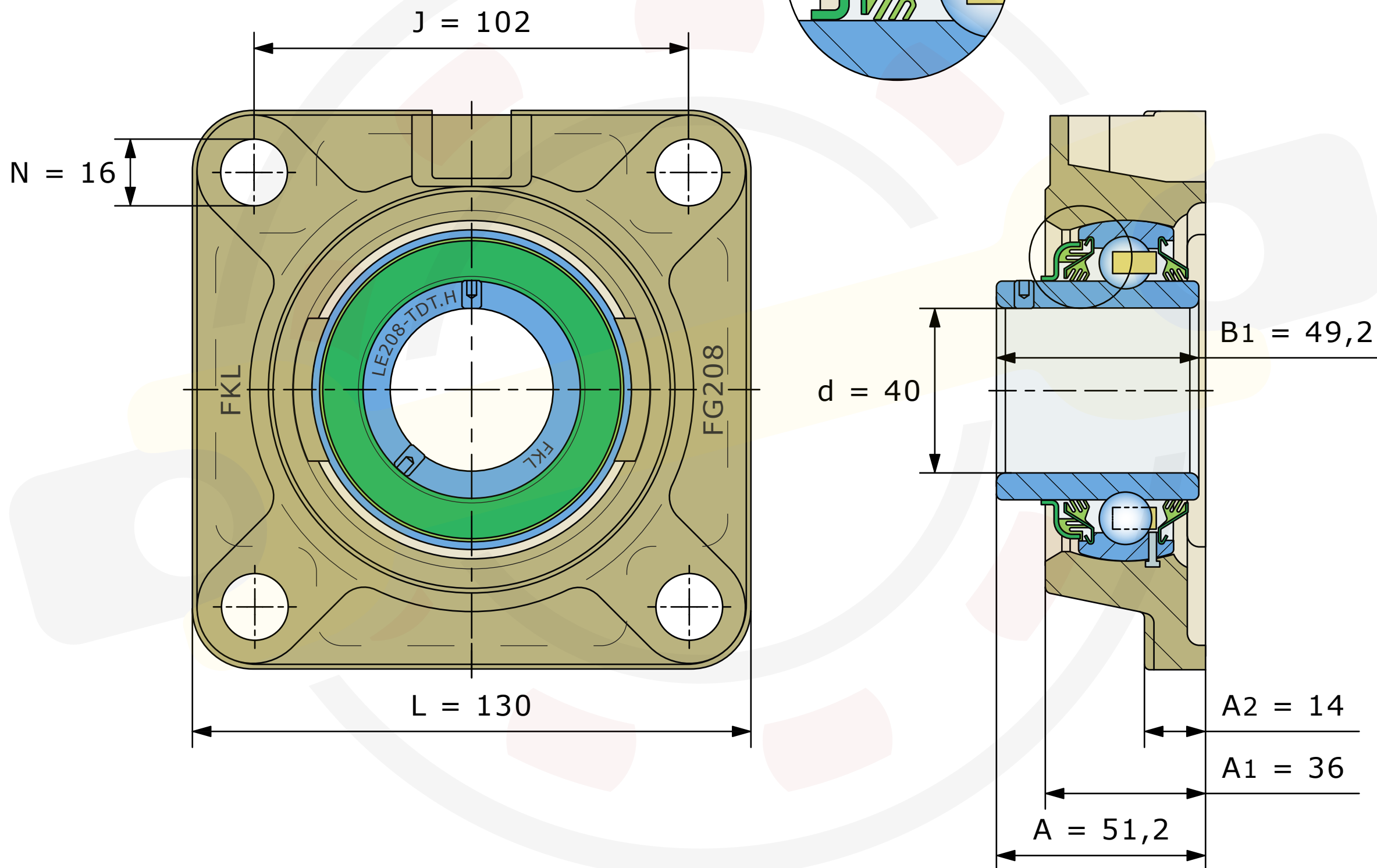
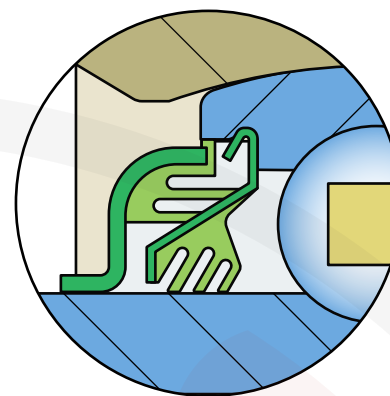

Размеры, мм

LEFG208-TDT.H (FKL)

Вес 1,8 кг